

По вопросам продаж и поддержки обращайтесь:

Архангельск (8182)63-90-72
Астана +7(7172)727-132
Белгород (4722)40-23-64
Брянск (4832)59-03-52
Владивосток (423)249-28-31
Волгоград (844)278-03-48
Вологда (8172)26-41-59
Воронеж (473)204-51-73
Екатеринбург (343)384-55-89
Иваново (4932)77-34-06
Ижевск (3412)26-03-58
Казань (843)206-01-48

Калининград (4012)72-03-81
Калуга (4842)92-23-67
Кемерово (3842)65-04-62
Киров (8332)68-02-04
Краснодар (861)203-40-90
Красноярск (391)204-63-61
Курск (4712)77-13-04
Липецк (4742)52-20-81
Магнитогорск (3519)55-03-13
Москва (495)268-04-70
Мурманск (8152)59-64-93
Набережные Челны (8552)20-53-41

Нижний Новгород (831)429-08-12
Новокузнецк (3843)20-46-81
Новосибирск (383)227-86-73
Орел (4862)44-53-42
Оренбург (3532)37-68-04
Пенза (8412)22-31-16
Пермь (342)205-81-47
Ростов-на-Дону (863)308-18-15
Рязань (4912)46-61-64
Самара (846)206-03-16
Санкт-Петербург (812)309-46-40
Саратов (845)249-38-78

Смоленск (4812)29-41-54
Сочи (862)225-72-31
Ставрополь (8652)20-65-13
Тверь (4822)63-31-35
Томск (3822)98-41-53
Тула (4872)74-02-29
Тюмень (3452)66-21-18
Ульяновск (8422)24-23-59
Уфа (347)229-48-12
Челябинск (351)202-03-61
Череповец (8202)49-02-64
Ярославль (4852)69-52-93

Единый адрес: unr@nt-rt.ru

Веб-сайт: <http://dgu.nt-rt.ru/>

P1500P3/P1650E3 Технические характеристики

Номинальная выходная мощность

Модель генераторной установки	Основной*	Резервный*
380-415V, 50Hz	1500,0 кВА / 1200,0 кВт	1650,0 кВА / 1320,0 кВт
	- / - / -	

Номинальные характеристики при коэффициенте мощности 0,8

Номинальные значения - Основной режим

Это режим работы установки, при котором осуществляется бесперебойная подача электропитания (при переменной нагрузке) вместо промышленной энергосети. Отсутствует ограничение на длительность ежегодной эксплуатации в часах; для данной модели допустима 10% перегрузка от номинальной мощности в течение 1 часа каждые 12 часов работы.

Номинальные значения - Резервный режим

Модели генераторных установок, работающие в этом режиме, осуществляют бесперебойную подачу электропитания (при переменной нагрузке) в случае нарушения электроснабжения объекта. При этом режиме работы установки перегрузка не допускается. Силовой генератор на данной модели предназначен для продолжительной работы при максимальной нагрузке (согласно ISO 8528-3).

Стандартные условия

Примечание: Стандартные условия: температура входящего воздуха - 25° С (77° F), высота над уровнем моря - 100 м (328 футов), относительная влажность воздуха 30%. Данные по расходу топлива указаны при полной нагрузке с использованием дизельного топлива с удельным весом 0,85, соответствующего стандарту BS2869: 1998, класс А2.

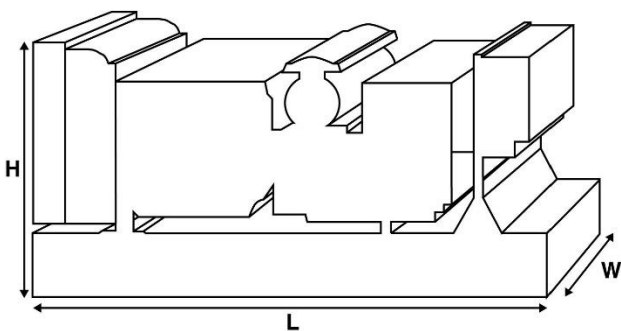

Технические характеристики и производительность

Тип и модель двигателя	Perkins 4012-46TAG2A
Генераторы произведены для компании FG Wilson:	Leroy Somer
Модель силового генератора:	LL8224N
Панель управления	PowerWizard 1
Тип рамы основания	Прочная сварная стальная конструкция
Тип/номинальное значение размыкателя цепи	3-полюсный воздушный выключатель
Частота	50 Гц 60 Гц
Частота вращения двигателя: RPM	1500
Емкость топливного бака: литров (ам. галлонов)	-
Расход топлива: л/ч (ам. галлонов/ч)	- Основной 296,6 (78,4) - Резервный



Рисунок приведен исключительно с иллюстративной целью

Масса и размеры

Длина (L)	Ширина (W)	Высота (H)	Нетто	С заправкой
мм (дюймов)	мм (дюймов)	мм (дюймов)	кг (фунтов)	кг (фунтов)
5095 (200,6)	1900 (74,8)	2435 (95,9)	10178 (2243П)	0385 (2289E)

Нетто (+ смазочное масло) С заправкой (+ смазочное масло и охлаждающая жидкость)
Характеристики в соответствии с ISO 8528, ISO 3046, IEC 60034, BS5000 и NEMA MG-1/22.
Показанная на иллюстрации генераторная установка может включать дополнительное оборудование, поставляемое по отдельному заказу.

Технические данные двигателя

Число цилиндров/Расположение:	12 /V
Тактность:	4 такта
Диаметр цилиндра/ход поршня: мм (дюймов)	160,0(6,3)
Впуск:	Турбонагнетатель, Обязанность Аа О
Метод охлаждения:	Водяной
Тип регулятора:	Электронно
Класс регулирования:	ISO 8528 G2
Степень сжатия:	13,0:1
Рабочий объем: л (куб. дюймов)	45,8 (2797,5)
Момент инерции, кг*м ² (фунт/дюйм ²)	19,30 (65951)
Электросистема двигателя:	
- Напряжение/Земля	24/отрицательная
- Макс. ток зарядного генератора	40
Вес: кг (фунтов)	
- Сухая масса	4400 (9700)
- С заправкой	4604(10150)

Рабочие характеристики 50 Гц 50 Гц

Частота вращения двигателя: об/мин.	1500
Полная мощность двигателя: кВт (л.с.)	
- Основной	1309,0 (1755,С)
- Резервный	
	1437,0 (1927,С)

Среднее эффективное давление на поршень двигателя (BMEP), кПа (фунтов на кв. дюйм)

- Основной 2284 (16331,3)

Топливная система

Тип топливного фильтра:	Заменяемый элемент
Рекомендуемое топливо:	
Расход топлива: л/ч (ам. галл./ч)	

	110%	100%	75%	50%
Основной Нагрузка	Нагрузка	Нагрузка	Нагрузка	Нагрузка
50 Гц	326,3 (86,2)	296,6 (78,4)	225,7 (59,6)	159,8 (42,2)
60 Гц	-	-	-	-

	110%	100%	75%	50%
Резервный Нагрузка	Нагрузка	Нагрузка	Нагрузка	Нагрузка
50 Гц	326,3 (86,2)	246,4(65,1)	172,6 (45,6)	
60 Гц	-	-	-	-

(при использовании дизельного топлива удельной массой 0,85, соответствующего стандарту BS2869, класс А2)

Система воздухозабора 50 Гц 60 Гц

Тип воздушного фильтра:	Заменяемый элемент
Поток воздуха для горения: м ³ /мин. (куб. футов/мин.)	
- Основной	120,0 (4238)
- Резервный	128,0 (4520)
Максимальное сопротивление на входе воздуха для горения: кПа (дюймов вод. ст.)	4,0(16,1)

Система охлаждения 50 Гц 60 Гц

Емкость системы охлаждения: литров (ам. галлонов)	207,0 (54,7)	-
Тип водяного насоса:	центробежный	
Отвод тепла на воду и смазочное масло: (брит. тепловых ед./мин.)		
- Основной	428,0 (24340)	-
- Резервный	485,0 (27581)	-
Отвод тепла в помещение: Тепло, выделяемое двигателем и генератором		
кВт (брит. тепловых ед./мин.)		
- Основной	90,0 (5118)	-
- Резервный	105,0 (5971)	-
Мощность вентилятора радиатора: кВт (л.с.)	42,0 (56,3)	-
Поток охлаждающего воздуха для радиатора: м ³ /мин. (сфм) (куб. футов/мин.)	1212,0 (42801)	-
макс. сопротивление воздуха на выходе из радиатора: Па (дюймов вод. ст.)	250 (11,0)	

Рабочий температурный диапазон системы охлаждения составляет до 50°C (122°F). Для получения информации по мощностным характеристикам для конкретных условий эксплуатации на объекте обращайтесь к местному дилеру FG Wilson.

Смазочная система

Тип масляного фильтра:	
Общий объем масла в системе: л (ам. галлонов)	177,0 (46,8)
Объем масла в поддоне картера: л (ам. галлонов)	159,0 (42,0)
Тип масла:	API CG4 15W-40
Метод охлаждения:	Водяной

Выхлопная система 50 Гц 60 Гц

Тип глушителя:	в качестве опции
Модель и кол-во глушителей:	-(-)
Перепад давления в глушителе: кПа (дюймов рт. ст.)	-
Уровень шумопонижения глушителя: дБ	10
Макс. допустимое противодавление: кПа (дюймов рт. ст.)	5,0 (1,5)
Поток выхлопных газов: м ³ /мин. (куб. футов/мин.)	
- Основной	315,0(11124)
- Резервный	315,0(11124)
Температура выхлопных газов: °C (°F)	
(куб. футов/мин.)	
- Основной	450 (842)
- Резервный	450 (842)

Технические характеристики генератора

Произведено для компании FG Wilson:	Leroy Somer
Модель:	LL8224N
Кол-во подшипников:	1
Класс изоляции:	H
Код шага обмотки:	2/3 - 6S
Провода:	6
Степень защиты корпуса:	IP23
Система возбуждения:	AREP
Модель АРН:	R450M

Эксплуатационные характеристики генератора

Заброс оборотов двигателя, об/мин.	2250
Регулировка напряжения: (установившийся режим работы)	$\pm 1\%$
Форма сигнала NEMA = T1F:	50
Форма сигнала IEC = THF:	2.0%
Суммарный коэффициент гармоник фазного(И) линейного / (LN) напряжения	Подавление помех соответствует европейскому стандарту EN61000-6
Радиопомехи:	Подавление помех соответствует европейскому стандарту EN61000-6
Тепловая мощность: кВт (брит. тепловых ед./мин.)	- 50 Гц 66,6 (3787)
	- 60 Гц

Технические характеристики

силового генератора

Параметр

50 Гц

60 Гц

Максимальная

пусковая нагрузка*

кВА

Ограничение тока короткого замыкания,** %

Реактивное сопротивление: по типу

напряжения

Xd

X'd

X''d

	380/220V	380/220V	380/220V
Максимальная пусковая нагрузка* кВА	3924	3658	3316
Ограничение тока короткого замыкания,** %	300	300	300
Реактивное сопротивление: по типу напряжения			
Xd	3,510	3,778	4,186
X'd	0,226	0,244	0,270
X''d	0,126	0,136	0,151

Значения реактивного сопротивления приведены для основного режима.

* Основано на 30%-ом падении напряжения при коэффициенте мощности 0,6.

** При использовании опций генератора с постоянным магнитом или системы обмоток возбуждения AREP.

Технические характеристики питания 50 Гц

Напряжение Резервный Основной

kVA kW kVA kW

415/240V	1500,0	1200,0	1650,0	1320,0
400/230V	1500,0	1200,0	1650,0	1320,0
380/220V	1500,0	1200,0	1650,0	1320,0

Технические характеристики питания 60 Гц

Напряжение Резервный Основной

kVA kW kVA kW

415/240V	1500,0	1200,0	1650,0	1320,0
400/230V	1500,0	1200,0	1650,0	1320,0
380/220V	1500,0	1200,0	1650,0	1320,0

По вопросам продаж и поддержки обращайтесь:

Архангельск (8182)63-90-72
Астана +7(7172)727-132
Белгород (4722)40-23-64
Брянск (4832)59-03-52
Владивосток (423)249-28-31
Волгоград (844)278-03-48
Вологда (8172)26-41-59
Воронеж (473)204-51-73
Екатеринбург (343)384-55-89
Иваново (4932)77-34-06
Ижевск (3412)26-03-58
Казань (843)206-01-48

Калининград (4012)72-03-81
Калуга (4842)92-23-67
Кемерово (3842)65-04-62
Киров (8332)68-02-04
Краснодар (861)203-40-90
Красноярск (391)204-63-61
Курск (4712)77-13-04
Липецк (4742)52-20-81
Магнитогорск (3519)55-03-13
Москва (495)268-04-70
Мурманск (8152)59-64-93
Набережные Челны (8552)20-53-41

Нижний Новгород (831)429-08-12
Новокузнецк (3843)20-46-81
Новосибирск (383)227-86-73
Орел (4862)44-53-42
Оренбург (3532)37-68-04
Пенза (8412)22-31-16
Пермь (342)205-81-47
Ростов-на-Дону (863)308-18-15
Рязань (4912)46-61-64
Самара (846)206-03-16
Санкт-Петербург (812)309-46-40
Саратов (845)249-38-78

Смоленск (4812)29-41-54
Сочи (862)225-72-31
Ставрополь (8652)20-65-13
Тверь (4822)63-31-35
Томск (3822)98-41-53
Тула (4872)74-02-29
Тюмень (3452)66-21-18
Ульяновск (8422)24-23-59
Уфа (347)229-48-12
Челябинск (351)202-03-61
Череповец (8202)49-02-64
Ярославль (4852)69-52-93

Единый адрес: unr@nt-rt.ru

Веб-сайт: http://dgu.nt-rt.ru/